

BOITARDS EN OPTION POUR TOUS LES SILOS A PARTIR DE 10 m³

- ⑧ BOITARD A DECOMPRESSION (pour farine) réalisé selon vos mesures
- Ø vis : 102 - 108 - 127
 - Pour l'angle, faire schéma indiquant :
 - D : Distance, au sol, entre axe silo et extrémité vis
 - H : Hauteur sous extrémité vis par rapport au dessus de la dalle

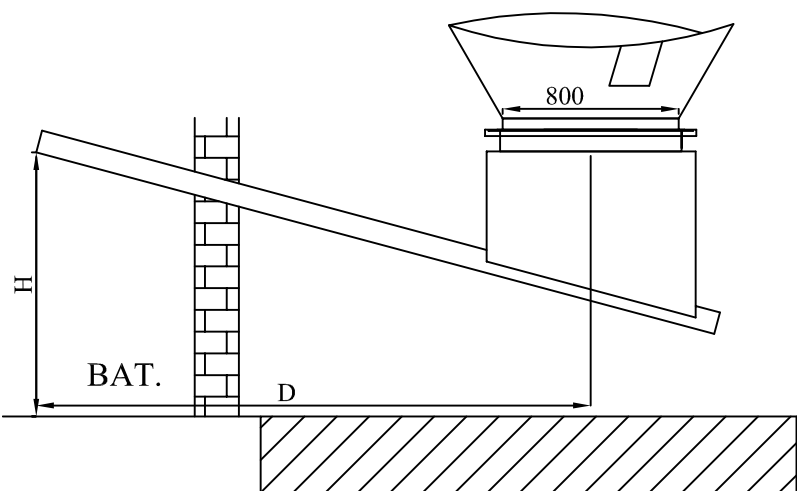

- ⑨ BOITARD A EMBASE DEMONTABLE avec possibilité de sélectionner un seul type d'aliment par vis
- Angle : 0,15,30,45 °
 - Ø vis : à préciser

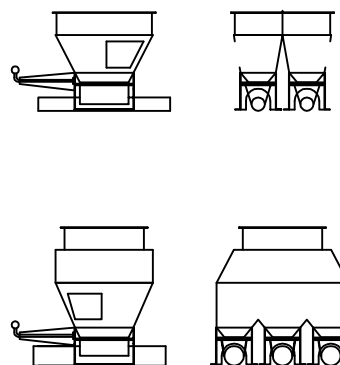

1 ou 2 aliments
2 départs de vis

1 seul aliment
3 départs de vis

- ⑩ BOITARD GALVANISE POUR INCORPORATION réalisé selon vos mesures
- Ø vis : à préciser
 - Angle : Horizontale
 - Grille protection mains
 - Bouchon de vidange Ø160
 - Sans trappe d'isolement

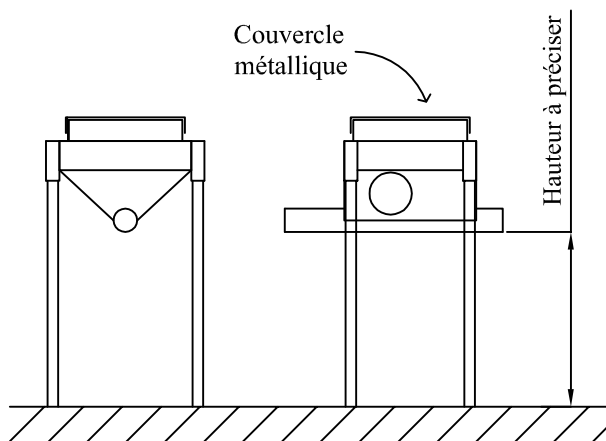

- ⑪ BOITARD COLLECTEUR GALVANISE réalisé selon vos mesures
- Ø vis : à préciser
 - Pour l'angle, faire schéma indiquant :
 - D : Distance, au sol, entre axe boitard et extrémité vis
 - H : Hauteur sous extrémité vis par rapport au dessus de la dalle du collecteur

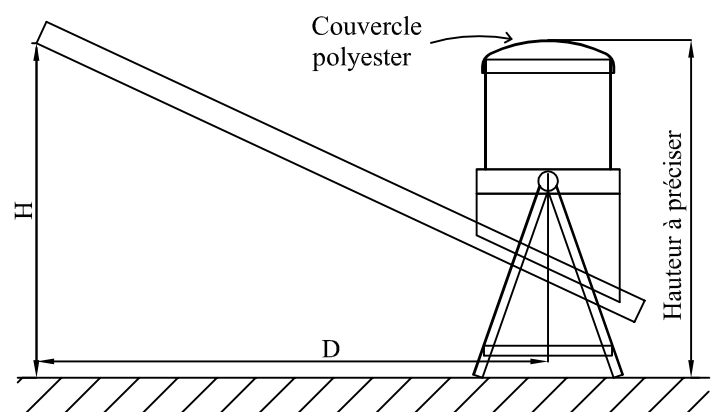

Nous nous réservons la possibilité de faire évoluer les caractéristiques dimensionnelles de nos produits.